

Fiche technique du produit

Spécifications



Harmony XB6 - bouton-pous. lum. - Ø16mm - à imp. affleurant - 24V - 1O+1F -blanc

XB6DW1B5B

Statut commercial: Commercialisé

Principales

Gamme de produit	Harmony XB6
Type de produit ou équipement	Bouton-poussoir lumineux complet
Nom de l'appareil	XB6
Matériau de la collerette	Plastique
Diamètre de fixation	16 mm
Vente par quantité indivisible	1
Forme de la tête de l'unité de signalisation	Rectangulaire
Type d'unité de commande	rappel à ressort
Profil de l'unité de commande	Blanc affleurant, sans marquage
Description des contacts	1 NO + 1 NF
Fonctionnement des contacts	Coupure lente
Mode de raccordement	Connecteurs Faston, taille de connexion: 2,8 x 0,5 mm
Source lumineuse	LED
Culot de lampe	LED intégrée
[Us] tension d'alimentation	12...24 V CA/CC

Complémentaires

Largeur hors tout CAO	24 mm
Hauteur hors tout CAO	18 mm
Profondeur hors tout CAO	57 mm
Description des bornes ISO n°1	(21-22)NF (13-14)NO
Poids du produit	0,025 kg
Position de montage	Toutes positions
Ouverture positive	Avec se conformer à CEI 60947-5-1 annexe K
Course d'actionnement	1 mm (état électrique modifié NO) 2 mm (état électrique modifié NF) 3,5 mm (course totale)
Force d'actionnement	3,5 N état électrique modifié NO 4,5 N état électrique modifié NF
Matière des contacts	Alliage d'argent (Ag/Ni)
Protection contre les courts-circuits	6 A fusible type gG
[Ui] tension assignée d'isolement	250 V (degré de pollution 3) se conformer à IEC 60947-1

[Uimp] tension assignée de tenue aux chocs	4 kV se conformer à IEC 60947-1
[Ie] courant assigné d'emploi	3 A à 120 V, AC-15, B300 se conformer à CEI 60947-5-1 1,5 A à 240 V, AC-15, B300 se conformer à CEI 60947-5-1 0,1 A à 250 V, DC-13, R300 se conformer à CEI 60947-5-1 0,22 A à 125 V, DC-13, R300 se conformer à CEI 60947-5-1
Durée de vie électrique	1000000 cycle, AC-15 à 230 V, cadence de fonctionnement <3600 cyc/h, facteur de charge: 0,5 se conformer à CEI 60947-5-1 annexe C 1000000 cycle, DC-13 à 230 V, cadence de fonctionnement <3600 cyc/h, facteur de charge: 0,5 se conformer à CEI 60947-5-1 annexe C
Fiabilité électrique	$\Lambda = 10\exp(-8)$ à 5 V et 1 mA avec niveau de confiance de 90% se conformer à CEI 60947-5-4
Type de signalisation	Maintenu
Limites de la tension d'alimentation	6...30 V CA/CC
Consommation électrique	15 mA
Tenue aux ondes de choc	1 kV contact direct se conformer à IEC 61000-4-5 2 kV à l'air libre se conformer à IEC 61000-4-5

Environnement

Traitement de protection	TC
Température ambiante de stockage	-40...70 °C
Température ambiante de fonctionnement	-25...70 °C
Classe de protection contre les chocs électriques	Classe II se conformer à CEI 61140
Degré de protection IP	IP65 se conformer à IEC 60529
Tenue à l'environnement NEMA	NEMA 13 se conformer à UL 50 NEMA 4 se conformer à UL 50 NEMA 4X se conformer à UL 50 NEMA 13 se conformer à CSA C22.2 No 94 NEMA 4 se conformer à CSA C22.2 No 94 NEMA 4X se conformer à CSA C22.2 No 94
Normes	CSA C22.2 No 14 JIS C 852 JIS C 4520 CEI 60947-5-5 CEI 60947-5-1 IEC 60947-1
Certifications du produit	GOST UL CCC CSA
Tenue aux vibrations	+/- 3 mm (f= 2...500 Hz) conforming to CEI 60068-2-6 5 gn (f= 2...500 Hz) conforming to CEI 60068-2-6
Tenue aux chocs mécaniques	30 gn (durée = 18 ms) pour accélération d'une demi-onde sinusoïdale se conformer à CEI 60068-2-27 50 gn (durée = 11 ms) pour accélération d'une demi-onde sinusoïdale se conformer à CEI 60068-2-27
Tenue aux transitoires rapides	2 kV se conformer à IEC 61000-4-4
Tenue aux champs électromagnétiques rayonnés	10 V/m se conformer à IEC 61000-4-3
Tenue aux décharges électrostatiques	6 kV avec contact (sur partie métallique) se conformer à IEC 61000-4-2 8 kV à l'air libre (dans les pièces d'isolation) se conformer à IEC 61000-4-2
Emission électromagnétique	Classe B se conformer à CEI 55011

Emballage

Type d'emballage 1	PCE
---------------------------	-----

Nb produits dans l'emballage 1	1
Hauteur de l'emballage 1	3,500 cm
Largeur de l'emballage 1	4,600 cm
Longueur de l'emballage 1	10,100 cm
Poids de l'emballage 1	18,000 g
Type d'emballage 2	S01
Nb produits dans l'emballage 2	60
Hauteur de l'emballage 2	15,000 cm
Largeur de l'emballage 2	15,000 cm
Longueur de l'emballage 2	40,000 cm
Poids de l'emballage 2	1,198 kg

Garantie contractuelle

Garantie	18 mois
----------	---------

Environmental Data

Schneider Electric vise à atteindre le statut de Net Zero d'ici 2050 grâce à des partenariats avec la chaîne logistique, des matériaux à faible impact et une circularité via notre campagne en cours "Use Better, Use Longer, Use Again" pour prolonger la durée de vie des produits et leur recyclabilité.

[Environmental Data expliquées >](#)

Empreinte environnementale

Empreinte carbone (kg CO2 eq.) 8

Profil environnemental [Profil environnemental du Produit](#)

Use Better

Matières et Substances

Emballage sans plastique Non

[Directive UE RoHS](#) Conformité proactive (produit hors de la portée juridique de la directive européenne RoHS)

Numéro SCIP 902182a2-9610-45f2-840e-6da530122efe

Règlementation REACH [Déclaration REACH](#)

Use Again

Réemballer et réuser

Profil Économie Circulaire [Informations de fin de vie](#)

Reprise No

DEEE  Le produit doit être éliminé sur les marchés de l'Union européenne à la suite d'une collecte spécifique des déchets et ne jamais finir dans des poubelles

Encombrements

Bouton-poussoir rectangulaire

Dimensions

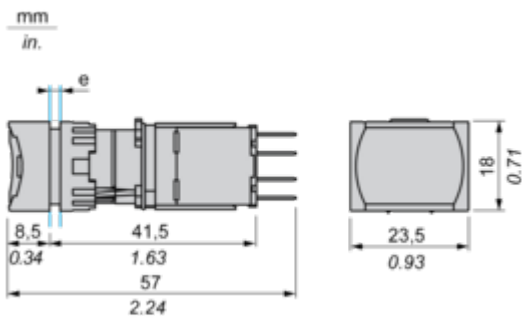

e épaisseur du panneau : 1 à 6 mm / 0.03 à 2.48 po.

Montage et périmètre de sécurité

Découpe du panneau

Pour tête rectangulaire

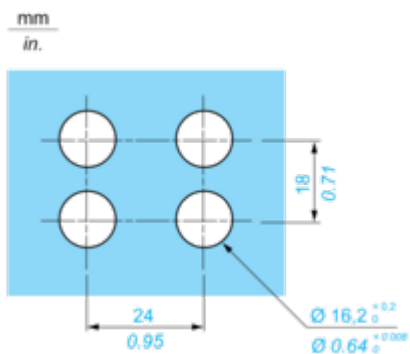

Technical Illustration

Dimensions

