

# NOTICE DE MONTAGE ET DE RACCORDEMENT DES VENTOUSES ÉLECTROMAGNÉTIQUES serie EF 300



pages

<b>1</b>	Introduction	2
<b>2</b>	Caractéristique techniques	2
<b>3</b>	Montage	3
<b>4</b>	Mise en service Essai	6
<b>5</b>	Dimensions	7

EF300L : réf. : 30191  
EF300ZL : réf. : 30192  
Ventouses EF300CTC : réf. : 30194

## 1 INTRODUCTION

### 1.1 Recommandation

- Utiliser ce matériel uniquement pour une application adaptée
- Lorsque le montage est réalisé en bonne et due forme et qu'il est techniquement irréprochable, le fabricant n'est pas responsable des dommages éventuels causés par une utilisation contradictoire aux dispositions de sécurité.
- La mise en œuvre est très simple, mais une manipulation correcte et un entretien approprié sont des conditions essentielles pour garantir un fonctionnement parfait.
- Le montage, la maintenance ainsi que les réparations doivent être réalisés par un personnel spécialisé et autorisé.
- Seule la tension 24 V est validée par le procès verbal de conformité à la norme NF S 61937.

### 1.2 Généralités

Les ventouses électromagnétiques EF300CTC fonctionnent suivant le principe de sécurité positive.

Cela signifie qu'en cas de coupure de courant, les portes équipées se déverrouillent immédiatement. Ces ventouses se composent de DEUX parties :

- La VENTOUSE ELECTROMAGNETIQUE qui se fixe sur le dormant
- la CONTREPLAQUE qui se place sur le vantail.

Lorsque la ventouse électromagnétique est sous tension, la contreplaque est attirée par électromagnétisme, les deux parties restent alors « collées » ensemble : l'accès équipé est verrouillé. Dès la coupure de cette tension, la contreplaque se « décolle » immédiatement du bloc magnétique : l'accès équipé est déverrouillé.

## 2 CARACTERISTIQUES TECHNIQUES

CARACTERISTIQUES	EF 300CTC
Tension nominale	Uc = 12 ou 24 V CC (*)
Plage de tension admise	Uc - 15 % à + 20 %
Contact Hall intégré	OUI x 2 (C-R-T) avec LED de signalisation bicolore
Pouvoir de coupure du contact Hall	Max 24 V (** T.B.T.S.) 1 A
Consommation	I = 480 ou 240 mA
Puissance absorbée	Pc = 6 W
Force de rétention	3000 N (300 kg)
Indice de protection	IP 42
Rémanence	NULLE
Dimensions ventouse	250 x 48 x 25 mm
Dimensions contreplaque	180 x 38 x 11 mm
Procès verbal de conformité NF S 61937	PV N° 351/02

#### NOTA :

\* Dans une configuration ISSUE DE SECOURS, il faut impérativement configurer la ventouse en fonctionnement sous 24 V CC

\*\*Le contact doit recevoir uniquement une tension issue d'une alimentation en très basse tension de sécurité (T.B.TS).

## 3 MONTAGE

### 3.1 Conseil d'installation

Il faut d'abord définir la configuration de la porte à équiper et prévoir les éventuels accessoires de montage en option.

- Porte poussante avec montage sous traverse : aucun accessoire de montage n'est nécessaire ; le câble est encastré dans le chambranle

- Porte poussante avec traverse affleurante (ou avec léger déport) : prévoir une équerre réglable en L (réf. EF300L), voire deux équerres, si la ventouse est un modèle double.

Utiliser le presse-étoupe PG9 livré avec l'équerre.

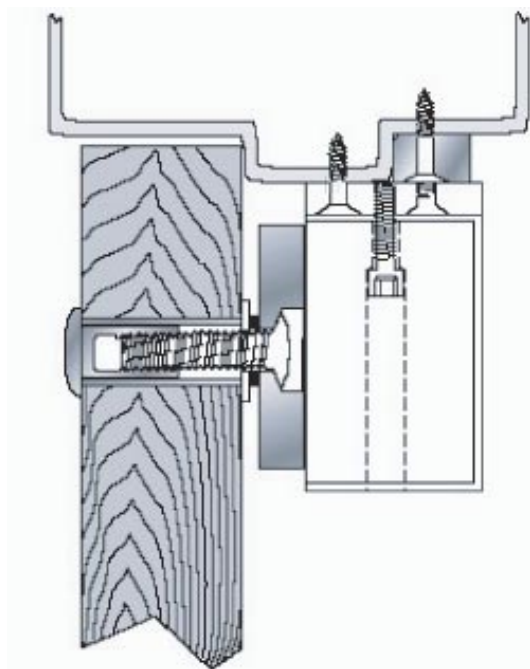

#### • Porte poussante avec montage sous traverse

A) Déterminer l'emplacement de la ventouse sous la traverse, en vérifiant qu'il est possible de fixer la contreplaque en face, sur le vantail (de manière à ce que porte fermée, la ventouse soit exactement en face de la contreplaque).

B) Dévisser le capot alu, puis dévisser la vis anti-démontage (c). Enlever ensuite les deux bouchons (b) aux extrémités en dessous de la ventouse (fig. ci-dessous).

Dévisser les deux vis (a) avec la clé à empreinte 6 pans fournie.

Fixer la plaque de montage (d) de la ventouse à l'emplacement prévu et y monter la ventouse électromagnétique en resserrant les deux vis (a), puis la vis anti-démontage (c).

Ne pas oublier de remettre les deux bouchons en place.

ATTENTION : Veiller à prévoir l'arrivée du câble d'alimentation

C) Mettre en place la contreplaque en respectant le schéma de montage (voir les différents cas de montage possibles). Une fois la contreplaque fixée, vérifier que celle-ci conserve un léger mouvement, de manière à pouvoir compenser un mauvais alignement. Utiliser impérativement la rondelle caoutchouc et les axes de guidage.

- Examen de la position d'attente des dispositifs de verrouillage des issues de secours (D.A.S. prêt à être déverrouillé)

- Constat de l'intégrité des dispositifs de commande se situant au niveau d'accès 0.

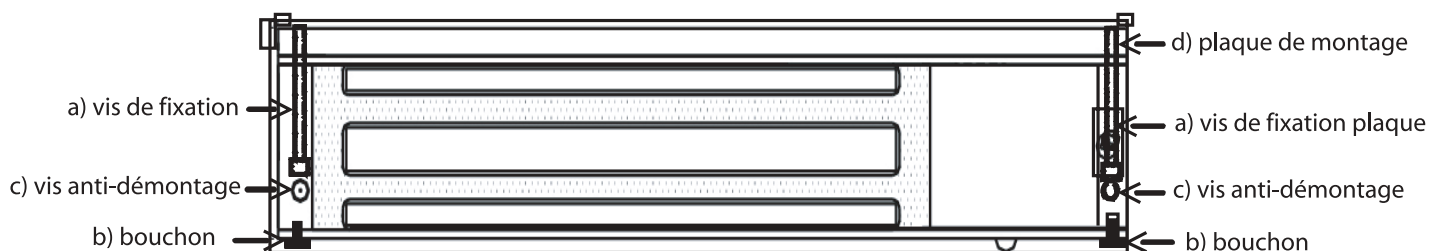

### • Porte poussante avec traverse affleurante

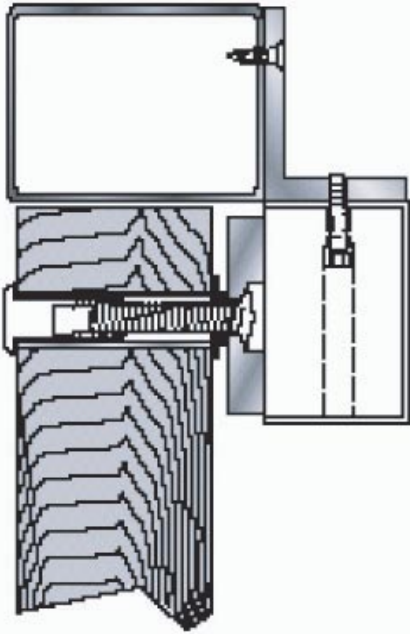

A) Déterminer l'emplacement de l'ensemble équerre en L + ventouse, en vérifiant qu'il est possible de fixer la contreplaque en face, sur le vantail (de manière à ce que porte fermée, la ventouse soit exactement en face de la contreplaque).

B) Dévisser le capot alu, puis dévisser la vis anti-démontage (c). Enlever ensuite les deux bouchons (b) des extrémités situées en dessous de la ventouse (fig. ci-dessous). Dévisser les deux vis (a) avec la clé à empreinte 6 pans fournie.

Fixer la ventouse sur l'équerre en L à l'emplacement prévu SANS la plaque de montage, en resserrant les deux vis (a) puis la vis anti-démontage (c).

Ne pas oublier de remettre les deux bouchons en place !

ATTENTION :

\* Utiliser le presse-étoupe PG9 pour le câble d'alimentation !

\* Le câble de catégorie C2 doit avoir un diamètre extérieur compris entre 5 mm et 10 mm.

C) Mettre en place la contreplaque en respectant le schéma de montage (voir les différents cas de montage possibles). Une fois la contreplaque fixée, vérifier que celle-ci conserve un léger mouvement, de manière à pouvoir compenser un mauvais alignement. Utiliser impérativement la rondelle caoutchouc et les axes de guidage.



### • Porte tirante avec traverse affleurante

A) Déterminer l'emplacement de l'ensemble équerre en L + ventouse sur la traverse, en vérifiant qu'il est possible d'y associer le kit Z réglable + contreplaque sur le vantail (de manière à ce que porte fermée, la ventouse soit exactement en face de la contreplaque).

B) Dévisser le capot alu, puis dévisser la vis anti-démontage (c). Enlever ensuite les deux bouchons (b) des extrémités situées en dessous de la ventouse (fig. ci-dessous). Dévisser les deux vis (a) avec la clé à empreinte 6 pans fournie.

Fixer la ventouse sur l'équerre en L à l'emplacement prévu SANS la plaque de montage, en resserrant les deux vis (a) puis la vis anti-démontage (c).

Ne pas oublier de remettre les deux bouchons en place !

ATTENTION :

\* Utiliser le presse-étoupe PG9 pour le câble d'alimentation !

\* Le câble de catégorie C2 doit avoir un diamètre extérieur compris entre 5 mm et 10 mm.

Rappel :

Une issue de secours s'ouvrant dans le sens de la sortie, le déclencheur manuel se place du côté opposé à la ventouse, tandis que celle-ci se fixe à l'extérieur du local.

C) Fixer le kit Z à l'emplacement prévu et y monter la contreplaque. Une fois la contreplaque fixée, vérifier que celle-ci conserve un léger mouvement, de manière à pouvoir compenser un mauvais alignement.

Utiliser impérativement la rondelle caoutchouc et les axes de guidage.

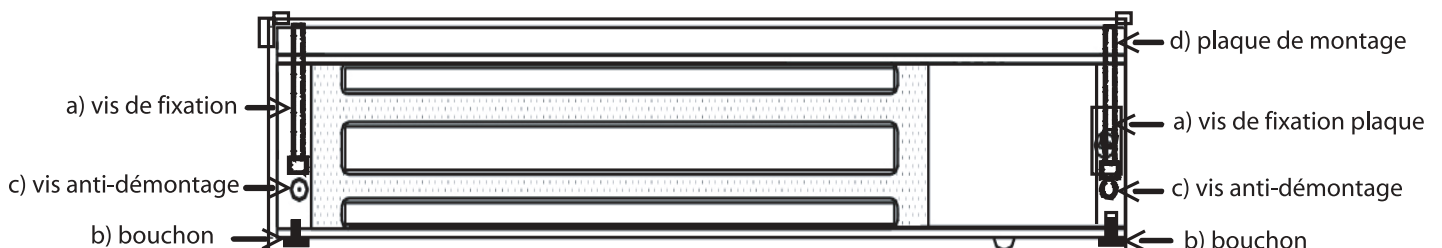

## 3.2 Différents types de montage

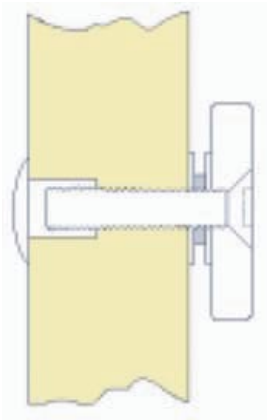

Porte pleine

Percer un trou de 8 mm à travers la porte. Elargir le trou à 12 mm sur 35 mm de profondeur du côté de l'entretoise taraudée M8 tête ronde.

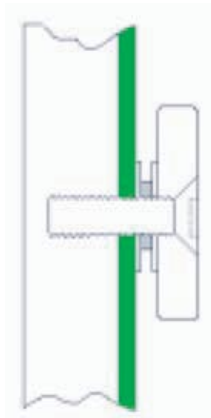

Porte blindée

Percer un trou de 6.8 mm. Tarauder pour obtenir un filetage M8-1.25

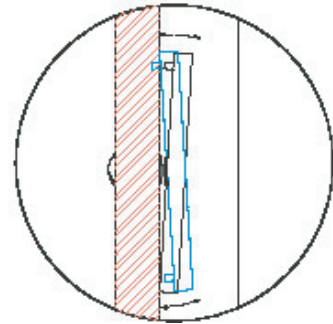

**!** ATTENTION!

Veiller à conserver un léger mouvement au niveau de la contreplaque, de manière à pouvoir compenser un mauvais alignement

## 3.3 Raccordements

- **IMPORTANT !** Vérifier la position des cavaliers avant de brancher la ventouse électromagnétique à sa source d'alimentation. Une position incorrecte peut endommager le produit.
- S'assurer qu'à la fermeture de la porte, l'ensemble ventouse électromagnétique et contreplaque adhèrent solidement ensemble.

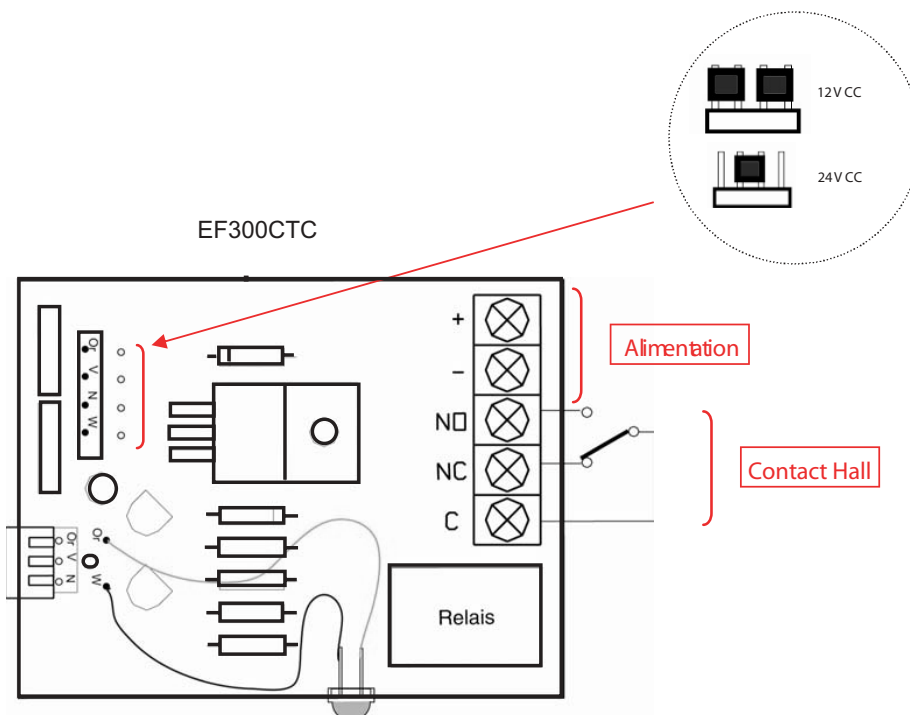

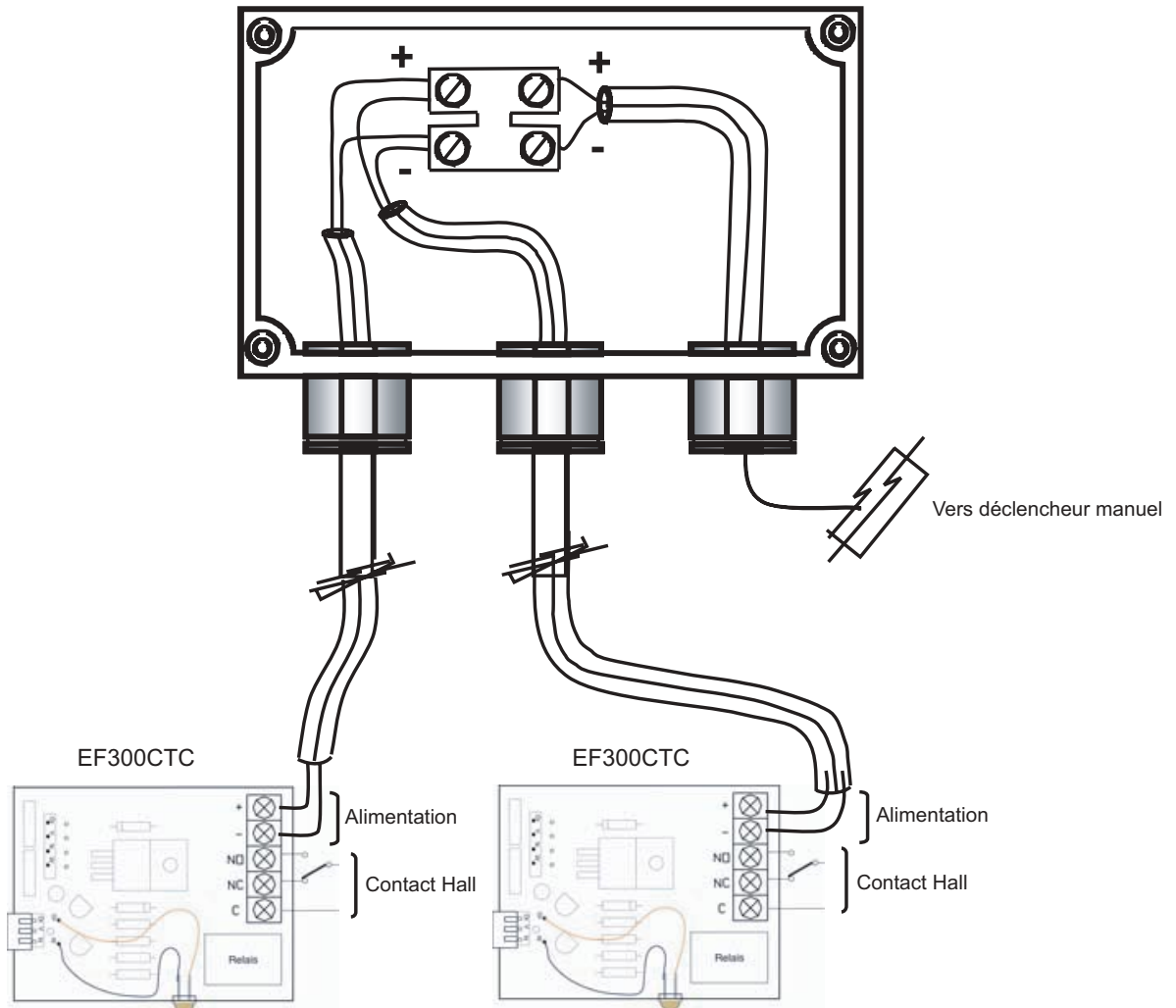

## 4 MISE EN SERVICE ESSAI

### 4.1 Généralités

Conformément à la réglementation en vigueur, les Systèmes de Sécurité Incendie (SSI) sont soumis à des règles générales minimales d'exploitation et de maintenance, définies dans la norme NF S 61933.

Cette norme stipule que les dispositifs de verrouillage pour issue de secours doivent faire l'objet de vérifications quotidiennes, périodiques et générales.

#### 4.1 Opérations de vérification quotidiennes

- Examen de la position d'attente des dispositifs de verrouillage des issues de secours. (D.A.S. prêt à être déverrouillé)
- Constat de l'intégrité des dispositifs de commande se situant au niveau d'accès 0.

#### 4.2 Opérations de vérification périodiques

Un essai de déverrouillage des dispositifs de verrouillage pour issues de secours doit être réalisé avec une périodicité mensuelle.

#### 4.3 Opérations de vérification générales

Il est recommandé qu'elle soit triennale.

Elle concerne l'examen de l'ensemble du système de sécurité incendie, ainsi que la vérification de la réalité des actions de maintenance (enregistrement des essais).

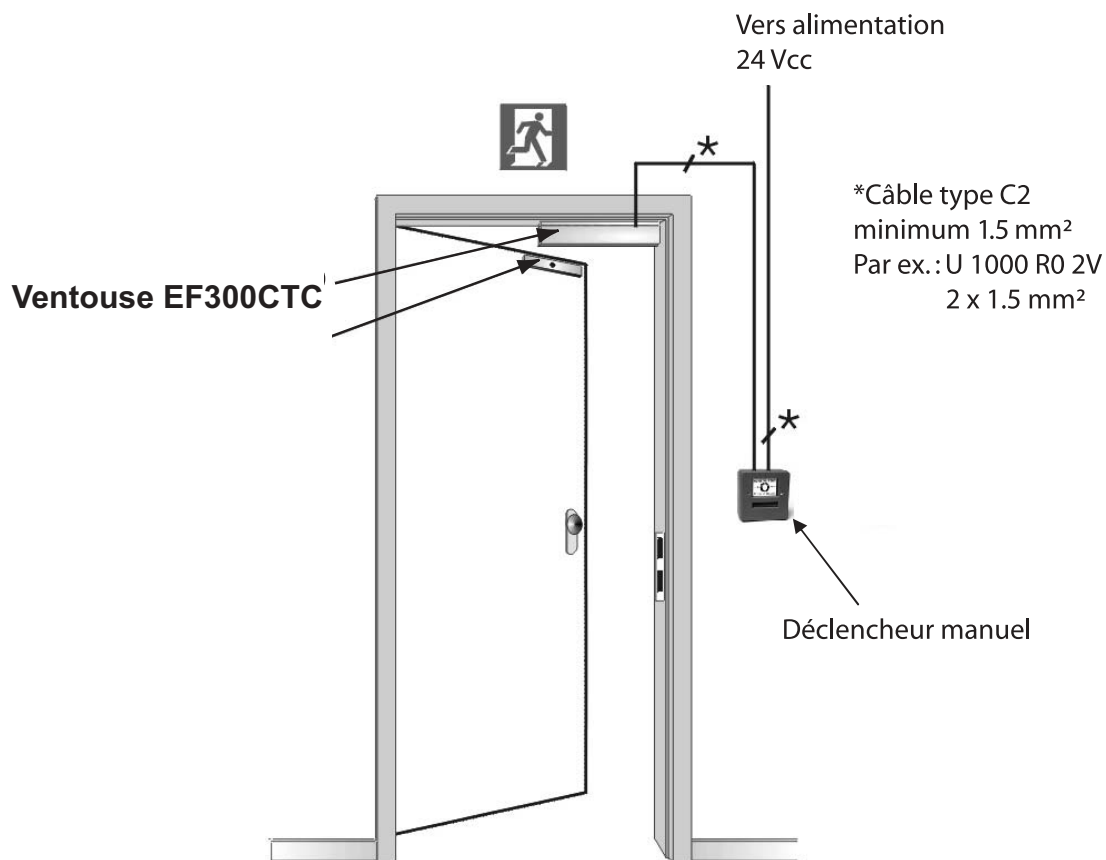

## 5 DIMENSIONS

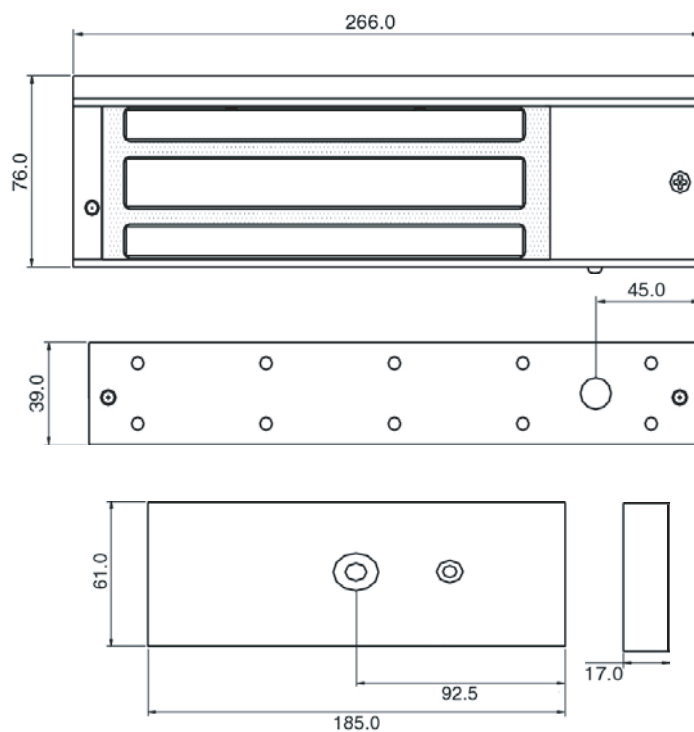

*Pour la protection de l'environnement : Papier 100% recyclé*